

ООО «Техно Профи»

ИНН: 760 209 18 19

КПП: 760 201 001

Банк: ОАО Банк «Открытие» г.Москва

БИК: 044 585 297

К/счет: 301 018 105 000 000 002 97

Расч. счет: 407 028 103 870 000 183 40

150044, Ярославль

Ленинградский проспект, 33

Офис 304

Тел.: (4852) 58 78 58

8 800 700 16 56

www.masalta.pro

www.technoprofy.ru

ШОВНАРЕЗЧИК MF 14-4



**Инструкция по эксплуатации
и паспорт изделия**



MASALTA®



ОБЩИЕ СВЕДЕНИЯ

Назначение

Шовнарезчик модели MF14 предназначен для устройства швов в горизонтальных бетонных или асфальтовых поверхностях как «сухим» способом, так и с водяным охлаждением диска.

Спецификация

Высота	мм	95
Длина	мм	165
Ширина	мм	48
Регулирование глубины нарезки	тип	ручное
Макс. глубина нарезки	мм	90
Вместимость водного резервуара	л	12
Размер диска	мм	245-350
Вес	кг	90
Управление	тип	ручное
Двигатель	тип	Одноцилиндровый, 4-х-тактный, прямого впрыска
	модель	Honda GX160
Номинальная мощность	кВт / л.с.	4,0/ 5,5
Рабочий объём	л	0,211
Система смазки	тип	Смазка разбрызгиванием
Объём масла	л	0,75
Охлаждение	тип	Воздушное
Топливо	тип	бензин
Объём топливного бака	л	2,5
Расход топлива	г(мл)/кВт-час	3000об/мин – 280,2(383) 3600об/мин – 288,3(394)
Диаметр поршня	мм	70*55



Рис. 1 Схематический рисунок. Узлы шовнарезчика (бак для воды не показан)

1 - рукоятки; 2 - фиксатор глубины реза; 3 – фитинг для подключения внешнего источника воды; 4 – воздушный фильтр ДВС; 5 - рукоятка стартера; 6 – стартер в сборе; 7 – колеса; 8 – отрезной диск (**в комплект поставки не входит**); 9 – защитный кожух диска; 10 – регулятор натяжения ремня; 11 – передний указатель; 12 – штанга указателя; 13 – регулятор глубины реза; 14 – топливный бак; 15 – система охлаждения диска; 16 – защитный кожух ремня; 17 – масленка вала; 18 – выключатель

ВНИМАНИЕ! Производитель оставляет за собой право без уведомления покупателей вносить конструктивные изменения в изделие для улучшения его характеристик и для упрощения в использовании.

Особенности

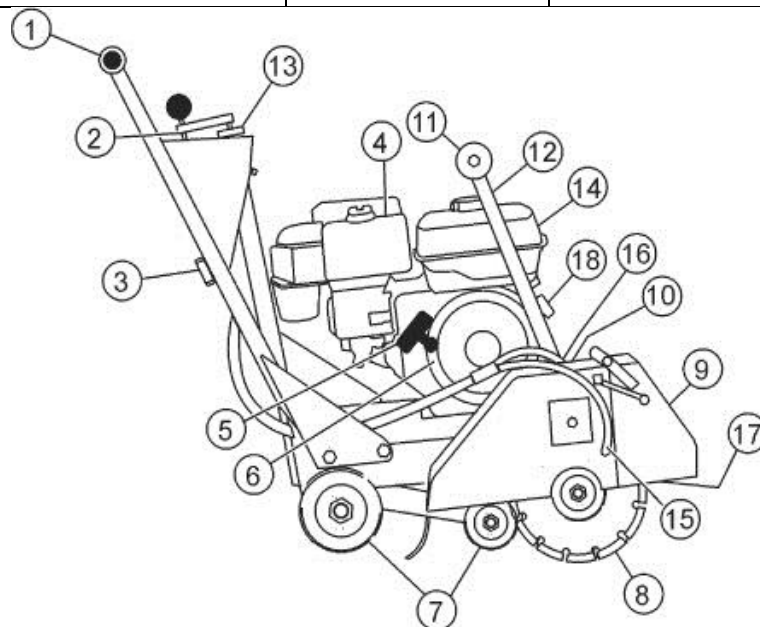
Усиленная стальная рама снижает вибрации во время работы шовнарезчика, что увеличивает срок службы как его узлов, так и отрезного диска. Мощные передние и задние оси, увеличенный габарит колес и рамная конструкция обеспечивают точную резку швов и длительный срок безремонтной эксплуатации шовнарезчика. Вес распределён между рамой и шасси таким образом, чтобы обеспечить передачу необходимой нагрузки к отрезному диску, что в свою очередь увеличивает точность реза. Система охлаждения может использоваться как автономно со штатным баком для воды, так и с использованием магистрального водопровода с подключением его к соответствующему фитингу.

Специальные меры безопасности

Помимо всего прочего, изложенного в данной инструкции, при работе со шовнарезчиком MF 14-1 с приводом от дизельного двигателя необходимы:

- обязательное использование строительных касок, непромокаемой обуви (сапог) с жесткими носками и средств индивидуальной защиты органов зрения (очков);
- обязательное использование средств индивидуальной защиты органов слуха по ГОСТ 12.4.051;
- обязательное использование средств индивидуальной защиты рук от вибрации по ГОСТ 12.4.002;
- обязательная проверка перед началом работы наличия и целостности защитных кожухов;
- обязательная проверка перед началом работы надежности крепления алмазного диска;
- обязательная визуальная проверка перед началом работы целостности изоляции электрических цепей;

ПОДГОТОВКА ШОВНАРЕЗЧИКА К РАБОТЕ

ВНИМАНИЕ!

1. *Перед началом работы внимательно изучите настоящую инструкцию.*
2. *Используйте отрезные диски, соответствующие материалу прорезаемой поверхности и методике резки («сухая» или с охлаждением водой).*
3. *Никогда не используйте поврежденные отрезные диски.*

Проверка уровня масла в двигателе



Рис. 2. Проверка уровня масла в двигателе

Отвинтите пробку, протрите щуп и вставьте в отверстие, не заворачивая. Уровень масла должен быть по край отверстия (но не ниже конца щупа). При необходимости – долейте.

Пользуйтесь синтетическим или полусинтетическим моторным маслом, например SAE 10W-30, 10W-40, желательно одного производителя.

Проверка наличия топлива

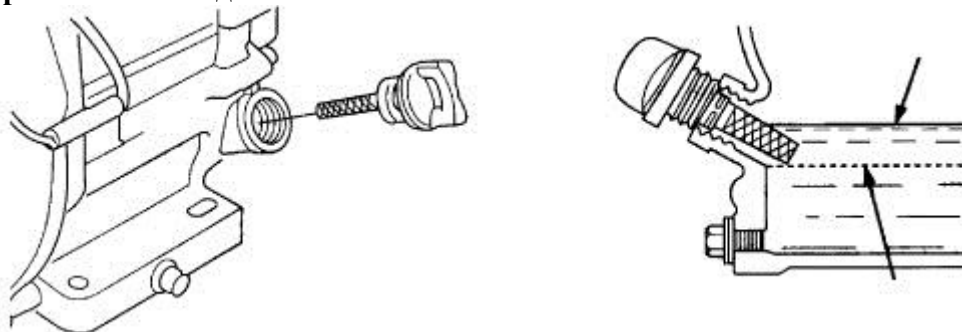
Отвинтите крышку топливного бака и проверьте наличие бензина. При необходимости долейте дизельное топливо. Не переливайте!

Проверка защитных кожухов

Внимание! *Никогда не используйте шовнарезчик с отсутствующими или поврежденными защитными кожухами, равно как и с поднятой передней частью кожуха отрезного диска.*

Убедитесь в том, что диаметр диска соответствует размеру защитного кожуха.

Убедитесь в том, что защитный кожух отрезного диска надежно закреплен на несущей раме.

Убедитесь в том, что передняя часть кожуха отрезного диска плотно притянута пружиной к его задней части.

Убедитесь в том, что защитный кожух приводных ремней установлен и надежно закреплен.

Проверка приводных ремней

Убедитесь в том, что приводные ремни не повреждены и не изношены. В случае необходимости – замените.

Проверка отрезного диска

ВНИМАНИЕ! *Подробные консультации по правильному выбору, использованию и инспектированию отрезных дисков можно получить в организациях, профессионально занимающихся их поставками.*

Убедитесь в том, что диск не изношен и не поврежден, обращая особое внимание на отсутствие трещин.

Убедитесь в том, что отрезной диск соответствует материалу прорезаемой поверхности и методике резки («сухая» или с охлаждением водой), а так же, что максимальная частота вращения диска, указанная в его маркировке, не будет превышена.

Убедитесь в том, что направление вращения отрезного диска соответствует нанесенной на него маркировке.

Выполните все проверки, предписанные документацией на отрезной диск и/или его поставщиком.

Проверка системы водяного охлаждения

ВНИМАНИЕ! *Указанные проверки выполняются только в случае резки с использованием водяного охлаждения.*

В случае использования автономного водяного охлаждения убедитесь в том, что бак для воды установлен, надежно закреплен и шланги подключены к системе охлаждения.

В случае использования магистрального водяного охлаждения убедитесь в том, что шланг магистрального водопровода подключен к соответствующему фитингу шовнарезчика и надежно закреплен на нем, а так же в том, что в шланг поступает вода.

ЗАПУСК ШОВНАРЕЗЧИКА В РАБОТУ

ВНИМАНИЕ! *Настоящее руководство не является учебником по устройству швов. В нем описаны лишь основные правила управления машиной, с которыми в обязательном порядке должен ознакомиться оператор – как новичок, так и имеющий опыт работы.*

Процедура запуска и остановки

1. Откройте топливный кран, полностью переместив вправо топливный рычаг ON/OFF (ВКЛ/ВЫКЛ).
2. При запуске двигателя на морозе установите заслонку в положение ВКЛ, передвинув рычаг заслонки полностью влево. При запуске теплого двигателя перемещение заслонки обычно не требуется. Однако если двигатель значительно охладился, может потребоваться частичное перемещение заслонки.

3. Поверните переключатель работы двигателя по часовой стрелке в положение «1».
4. Установите дроссельную заслонку в холостое положение, полностью переместив вправо рычаг дроссельной заслонки. Не запускайте двигатель при полностью открытой дроссельной заслонке, так как виброплита начнет вибрировать, как только запустится двигатель.
5. Прочно возьмите ручку управления одной рукой.
6. Возьмите ограничительную ручку стартера другой рукой.
7. Тяните ограничительную ручку стартера, пока не почувствуете сопротивление, затем дайте стартеру вернуться в исходное положение.
8. Не вытягивайте стартер полностью, энергично тяните за ручку стартера.
9. Повторяйте, пока двигатель не заведется.
10. После того, как двигатель заведется, переместите рычаг заслонки в положение ВЫКЛ, передвинув его вправо.
12. Если после нескольких попыток двигатель не заводится, см. руководство по устранению неисправностей на стр. 9.
13. Чтобы остановить двигатель, установите дроссельную заслонку в холостое положение и переведите переключатель ВКЛ/ВЫКЛ двигателя против часовой стрелки в положение «0».
14. Перекройте подачу топлива.

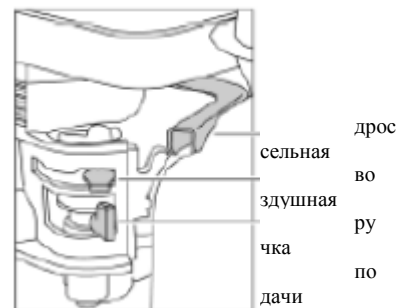

Выполнение резки

1. Нанесите линии, по которым будет выполняться резка так, чтобы они были ясно видны. Выполняйте резку только по прямой линии.
2. Установите необходимую глубину реза и опустите диск, позволив ему выполнять резку на установленную глубину.
3. По мере прорезания шва на установленную глубину слегка перемещайте шовнарезчик, следуя переднему и заднему указателям, с такой скоростью, чтобы двигатель работал без потери оборотов.
4. По окончании резки выньте, с усилием надавите на рукоятки так, чтобы диск полностью вышел из шва.
5. Для перехода к следующему шву выключите двигатель выключателем и дождитесь полной остановки диска.

Очистка

Никогда не оставляйте остатки бетона твердеть на машине после окончания работы. Убедившись, что узлы машины остыли, промойте машину водой с помощью старой щетки или кисти.

ВНИМАНИЕ! Прикосновение к разогретым узлам машины может привести к серьезным травмам.

Техническое обслуживание на строительной площадке

ВНИМАНИЕ! Во избежание серьезных травм до начала операций по обслуживанию убедитесь, что узлы машины полностью остановлены, остыли.

Ежедневно (8 часов работы)

1. Проверить уровень масла в двигателе, при необходимости - долить.
2. Проверить наличие топлива, при необходимости - долить.
3. Проверить воздушный фильтр, очистить, при необходимости – заменить.
4. Проверить состояние приводных ремней, при необходимости – заменить.
5. Проверить наличие, состояние и крепление защитных кожухов, при необходимости установить, заменить или закрепить.
6. Проверить соответствие отрезного диска условиям резки и его состояние, при необходимости - заменить.
7. Проверить работоспособность системы водяного охлаждения, в случае обнаружения неисправностей - устранить.

8. Прошприцевать две масленки вала, расположенные в нижней передней части шовнарезчика, используя высококачественную автомобильную или многоцелевую консистентную смазку. Избегать переполнения подшипников т.к. это может привести как к выдавливанию сальников, так и к попаданию смазки на разрезаемые поверхности.

После первых 20-ти часов работы новой машины

1. Заменить масло в двигателе

Еженедельно (30-50 часов работы)

1. Прошприцевать все масленки.

2. Проверить и протянуть болты и гайки всех резьбовых соединений..

При длительном хранении

Протереть машину масляной тряпкой, хранить под чехлом в сухом помещении. **Никогда не хранить машину с топливом в баке!**

ТЕХНИЧЕСКОЕ ОБСЛУЖИВАНИЕ ШОВНАРЕЗЧИКА

Сроки обслуживания

ВНИМАНИЕ! Во избежание серьезных травм до начала операций по обслуживанию убедитесь, что узлы машины полностью остановлены, остыли и отсоедините провод от свечи зажигания.

Ежемесячно (100 часов)

1. Замена масла в двигателе

Каждые шесть месяцев (300 часов)

1. Замена масла в двигателе и воздушного фильтров.

2. Проверка зазоров механизма привода клапанов двигателя. Регулировка при необходимости.

3. Проверка состояния приводных ремней. Замена при необходимости.

4. Шприцовка всех масленок.

5. Проверка и протяжка болтов и гаек всех резьбовых соединений.

6. Проверка и регулировка указателя.

Ежегодно (600 часов)

1. Замена масла в двигателе и воздушного фильтров.

2. Проверка зазоров механизма привода клапанов двигателя. Регулировка при необходимости.

3. Замена приводных ремней.

4. Шприцовка всех масленок.

5. Проверка и протяжка болтов и гаек всех резьбовых соединений.

6. Проверка и регулировка указателя.

Каждые два года (1200 часов)

1. Замена масла в двигателе и воздушного фильтров.

2. Проверка зазоров механизма привода клапанов двигателя. Регулировка при необходимости.

3. Замена приводных ремней.

4. Шприцовка всех масленок.

5. Проверка и протяжка болтов и гаек всех резьбовых соединений.

6. Проверка и регулировка указателя.

7. Промывка топливопроводов.

Процедуры технического обслуживания

Проверка правильности установки и натяжения приводных ремней

Шовнарезчик оснащен двумя приводными ремнями. Правильность их установки и натяжения проверяется на заводе-производителе. Тем не менее, перед началом работы, а также после замены ремней необходимо произвести проверку. Для этого проделайте следующие операции:

1. Удалите болты, крепящие защитный кожух к раме шовнарезчика.

2. Проверьте правильность установки ремней. Шкивы и каждый из ремней должны лежать в одной плоскости. Для проверки расположите угольник вдоль шкивов и регулируйте оба шкива до достижения требуемого положения согласно Рис. 2.



Рис. 3. Установка ремней

3. Проверьте натяжение ремней, по продавливанию в центральной точке, которое должно составлять 5 мм.

ВНИМАНИЕ! Будьте внимательны при регулировке натяжения ремней. Следствием слишком сильного натяжения помимо чрезмерно быстрого износа (разрыва) ремней, могут явиться повреждения узлов шовнарезчика, включая двигатель. Следствием слабого натяжения ремней будет их проскальзывание по шкивам, а значит заметное снижение производительности шовнарезчика и, опять же, преждевременный износ ремней.

ВНИМАНИЕ! После регулировки натяжения ремней необходимо повторно проверить правильность их установки.

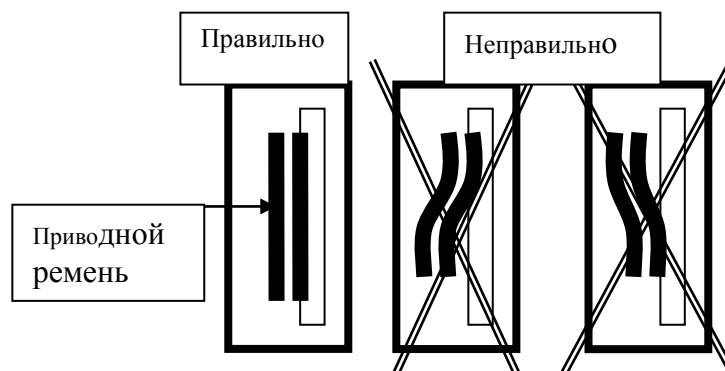
Замена (установка) отрезного диска

Передняя часть кожуха отрезного диска полностью откидывается назад, при этом пружина удерживает ее в этом положении. Наружный фланец должен быть чистым и прилегать к отрезному диску. Внутренний фланец, закрепленный на валу, также должен быть чистым и вплотную прилегать к поверхности отрезного диска. Убедитесь, что выбран соответствующий тип диска, особое внимание следует уделять тому, чтобы направление вращения диска соответствовало нанесенным на него стрелкам.

1. Установите шовнарезчик на прочную ровную поверхность.
2. Поднимите лезвие и зафиксируйте его в поднятом положении.
3. Откиньте переднюю часть кожуха отрезного диска.
4. Удерживая ключом вал, отверните по часовой стрелке гайку, фиксирующую отрезной диск и снимите наружный фланец.
5. Снимите использованный отрезной диск и установите новый.
6. Установите наружный фланец и надежно затяните против часовой стрелки гайку с моментом 61-68 Н/м.

Регулировка переднего указателя

Внимание! Регулировка переднего указателя осуществляется и контролируется производителем в заводских условиях. Не изменяйте существующие установки без необходимости.

1. Нанесите прямую линию на поверхность, подготовленную для резки.
2. Приложите к отрезному диску угольник или уровень длиной 1.2 м.
3. Отрегулируйте колесико переднего указателя так, чтобы оно слегка касалось угольника или уровня.
4. Установите колесико указателя и отрезной диск точно вдоль нанесенной линии.
5. Запустите шовнарезчик и начните резку, опустив отрезной диск на отмеченную линию. Продвигайте диск по линии с максимально возможной точностью.
6. Убедитесь, что колесико переднего указателя также движется точно по линии. Если это не так, отрегулируйте указатель, отпуская и затягивая гайки на нем.

Замена масла в двигателе

Слейте масло из теплого двигателя, выполнив нижеследующие процедуры (см. Рис. 12).



Рис. 12 Замена масла в двигателе

1. Установите шовнарезчик на ровную горизонтальную поверхность.
2. Установите емкость для отработанного масла под сливной пробкой и выверните ее.
3. Выверните заливную пробку со щупом.
4. Полностью слейте масло и заверните обратно сливную пробку. Убедитесь, что она надежно затянута.
5. Залейте новое масло таким образом, чтобы его уровень дошел до нижнего края заливного отверстия.
6. Надежно заверните обратно заливную пробку со щупом.

Гарантийные обязательства

Гарантия на эту машину составляет 12 месяцев при наличии гарантийного талона и кассового чека! На поставленные быстроизнашивающиеся детали гарантия распространяется только в том случае, если выход детали из строя произошел не вследствие естественного износа.

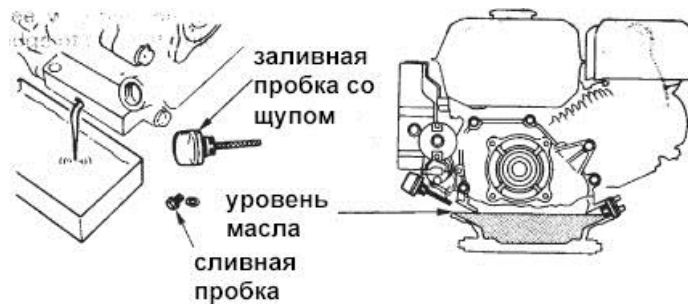
Быстроизнашивающимися деталями являются детали, которые при использовании машины согласно назначению подлежат эксплуатационному истиранию или естественному износу. Время износа не подлежит унификации, оно зависит от интенсивности эксплуатации. Быстроизнашивающиеся детали подлежат техническому обслуживанию, установке или замене согласно инструкции по эксплуатации производителя.

Естественный эксплуатационный износ не является основанием для предъявления к производителю претензий.

Список деталей, подверженных естественному износу:

- Элементы подачи и приводного механизма, такие как, зубчатые рейки, зубчатые колеса, малые ведущие шестерни, шпиндели, ходовые гайки, подшипник шпинделя, тросы, цепи, цепные зубчатые колеса, ремни.
- Уплотнения, кабели, шланги, манжеты, штепселя, муфты сцепления и переключатели для пневматики, гидравлики, воды, электрики, горючего
- Направляющие элементы, такие как направляющие планки, направляющие втулки, направляющие рейсы, ролики, подшипники, накладки для предохранения от скольжения
- Крепежные элементы быстроразъемных систем
- Уплотнения, сальники, форсунки
- Подшипники качения и скольжения, которые работают не в масляной ванне
- Кольца для радиального уплотнения вала и уплотняющие элементы
- Фрикционное сцепление и предохранительная муфта, тормозное устройство
- Угольные щетки, коллектор ротора
- Регулировочные потенциометры и ручные элементы переключения
- Вспомогательные материалы и моторное топливо
- крепежные элементы, такие как дюбели, анкера и болты
- Детали реверсивного стартера, такие как стартерный трос, стартерный стопор, стартерный ролик, стартерные пружины
- Уплотнительные щетки, уплотняющая резина, лопасть брызговика
- Фильтры всех видов
- Защитные элементы шланга, каната, троса
- Ходовые рабочие и ведущие зубчатые колеса
- Транспортные (ведущие) ролики (едущие по разрезаемому материалу)
- Сверлильные и режущие инструменты

ДОКУМЕНТАЦИЯ ТЕХОБСЛУЖИВАНИЯ

ПЛАН РЕГЛАМЕНТНЫХ РАБОТ И ТЕКУЩЕГО ОБСЛУЖИВАНИЯ

Шовнарезчик изготовлен с особой тщательностью для долгих лет работы. Регламентные работы и текущее обслуживание крайне важны для длительной и бесперебойной работы вашего шовнарезчика. Внимательно ознакомившись с настоящим руководством, вы поймете, что можете самостоятельно выполнять некоторые регламентные работы. Однако при необходимости замены деталей или основного обслуживания обращайтесь к вашему дилеру. Для вашего удобства мы оставили это место для записи необходимых данных о вашем шовнарезчике.

Номер счета:		Тип машины:	
Дата покупки:		Название дилера:	
Серийный номер:		Телефон дилера:	

Использованные запчасти					Журнал техобслуживания	
№ детали	Описание	кол-во	Цена	Дата	Дата	Операция

ДЕКЛАРАЦИЯ О СООТВЕТСТВИИ ЕС

Мы, компания Masalta Engineering Co., Limited, RM 501, Форчун Плаза, № 278 Суикси Роуд, Хефей 230041, Китай, настоящим подтверждаем, что если продукция, описанная в настоящем сертификате, куплена у авторизованного дилера компании Masalta, то она соответствует следующим директивам ЕС: 98/37/ЕС (Эта директива является обобщением начальной директивы о машинном оборудовании 89/392/ЕС), Директива об электромагнитной совместимости 89/336/ЕС (с дополнениями и изменениями 92/31/ЕС и 93/68ЕС).

Подпись

Управляющий директор Тони Ху



MASALTA ENGINEERING CO., LTD

Адрес: RM 501 Форчун Плаза, № 278 Суикси Роуд, Хефей 230041, Китай

Тел. 86-551-5609770, 5609780 Факс: 86-551-5609010, 5609444

E-mail: sales@masalta.com.cn, masalta@mail.hf.ah.cn

[Http://www.masalta.com.cn](http://www.masalta.com.cn)