



ВНИМАНИЕ!

Перед использованием данного оборудования прочтите и поймите руководство по эксплуатации и по технике безопасности.



Затирочные машины двухроторные STEM Techno RPT 37/RPT 37-2

РУКОВОДСТВО ПО ЭКСПЛУАТАЦИИ

Содержание

1. Техника безопасности	5
1.1. Правила эксплуатации	5
1.2. Техника безопасности оператора машины	5
2. Общий вид и элементы управления	7
2.1. Описание и комплектация	7
2.2. Характеристики	8
3. Эксплуатация	9
3.1. Процедуры перед запуском	9
3.3. Остановка техники	9
3.4. Управление движением машины	10
3.5. Регулировка угла наклона лопастей	11
4. Техническое обслуживание	12
4.1. Таблица технического обслуживания	12
4.2. Редуктор	13
4.3. Смазка	13
5. Транспортировка	13
6. Устранение неисправностей	14
6.1. Возможные неисправности и их решение	14
7. Гарантийные обязательства	15
8. Гарантийный талон	17

Уважаемый клиент!

Благодарим Вас за приобретение изделия торговой марки STEM Techno.

Уверены, что наша техника прослужит долго и удовлетворит все Ваши ожидания. В продукции STEM Techno воплотился наш многолетний опыт работы. При создании новых моделей мы учитываем пожелания потребителей, основными приоритетами являются надежность техники, простота ее эксплуатации и безопасность. Вся техника прошла испытания в реальных условиях, поэтому мы полностью уверены в высоком качестве комплектующих и сборки.

Для того, чтобы техника прослужила Вам максимально длительный срок, просим внимательно ознакомиться с руководством по эксплуатации.

Данная инструкция содержит информацию о правильной эксплуатации и обслуживании затирочной машины. Для обеспечения нормальной работы техники и продления её срока службы необходимо прочитать данную инструкцию и понимать технологию производства работ. Во избежание возникновения несчастных случаев при эксплуатации оборудования необходимо придерживаться техники безопасности, описанной в данном руководстве.

При покупке оборудования необходимо проверить комплектность поставки, наличие штампа торгующей организации, даты продажи и подписи продавца в гарантийном талоне.

ВНИМАНИЕ

- Чтобы снизить угрозу получения травмы, все операторы и обслуживающий персонал обязаны прочесть и понять данную инструкцию перед началом эксплуатации или проведением технического обслуживания оборудования STEM Techno.
- В данном руководстве не могут быть учтены все возможные ситуации. Каждый пользователь, специалист по обслуживанию или иное лицо, проводящее работы вблизи от данного оборудования, должны соблюдать осторожность.
- Компания оставляет за собой право вносить изменения в данное руководство без уведомления других сторон.

1. Техника безопасности

1.1. Правила эксплуатации

- Для управления машиной допускается только квалифицированный персонал, ознакомленный с данной инструкцией.
- Дети и люди, находящиеся под воздействием алкоголя, медицинских или наркотических препаратов не допускаются к управлению машиной.
- Используйте затирочную машину по назначению.
- Не используйте машину без защитного кожуха ремня двигателя. Ремень при разрыве может нанести серьезные травмы.
- Не позволяйте никому облокачиваться или прислоняться к машине во время работы.
- Не используйте машину в закрытых или плоховентилируемых помещениях. В глубоких траншеях используйте отводящие выхлоп шланги или вентиляторы. Выхлоп от двигателя содержит токсичные газы, их нельзя увидеть и почувствовать, но они быстро могут привести к потере сознания или даже смерти.
- Не используйте неоригинальные запчасти при ремонте затирочной машины.
- Всегда проверяйте исправен ли аварийный выключатель. Затирочная машина без оператора может причинить вред не только стяжке, но и нанести травмы людям. Система аварийного выключения двигателя должна всегда быть в исправном состоянии.
- Используйте спец одежду и средства защиты слуха при эксплуатации машины.
- После окончания работы всегда выключайте топливный кран.
- Приступайте к работе после прочтения данной инструкции.

1.2. Техника безопасности оператора машины

- Не курите при заправке машины и при любой работе с бензином.
- Не осуществляйте заправку топлива с включенным двигателем.
- Не осуществляйте заправку рядом с открытыми источниками огня.
- Постарайтесь избегать пролива топлива.
- Не прикасайтесь к включенному двигателю или глушителю во время работы машины.
- При проливе топлива вытрите пятна и утилизируйте тряпку. Не включайте двигатель при наличии пятен масла или бензина на машине.
- Никогда не включайте машину при загазованности в помещении.
- Не включайте машину в плохо проветриваемых помещениях.
- Не производите работы по обслуживанию машины при включенном двигателе. Выключите двигатель, отключите свечные провода, чтобы избежать непредвиденного запуска.

- Избегайте вдыхания паров бензина и выхлопа.
- Дайте двигателю остыть перед выполнением любых видов сервисного обслуживания.
- Всегда переносите и храните бензин в специализированных закрытых контейнерах.



ВСЕГДА очищайте рабочую область в зоне глушителя от листьев и мусора, так как они могут загореться от раскаленного глушителя.

2. Общий вид и элементы управления

2.1. Описание и комплектация

1. Педаль газа
2. Бак для воды
3. Рукоять регулировки наклона лопастей
4. Кресло оператора
5. Кнопка подачи воды на рукояти управления
6. Рукоять управления
7. Кнопка включения фар
8. Топливный бак
9. Педаль аварийной остановки
10. Светодиодные фары
11. Блок управления двигателем
12. Подъемные крепления
13. Светодиодная фара
14. Лопасты, затирачный диск

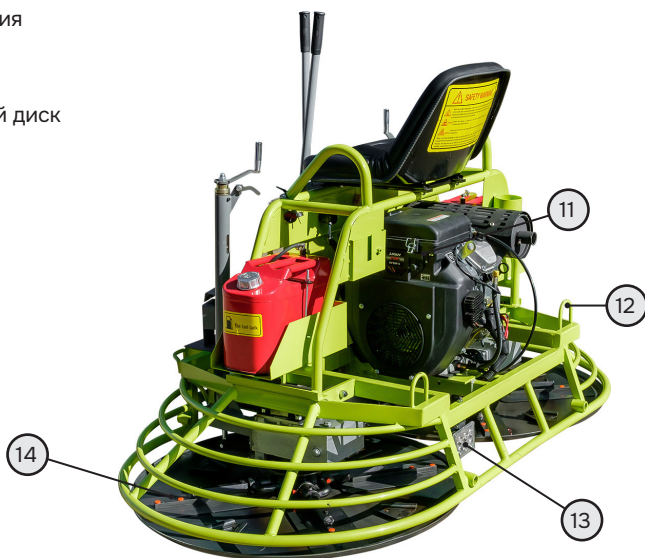

2.2. Характеристики

Модель	RPT37	RPT37-2
Двигатель	Honda GX690	LIFAN 2V78
Мощность	17,6 кВт (24 л.с.)	17,6 кВт (24 л.с.)
Масса	386 кг	386 кг
Размер лопасти	350×150 мм	350×150 мм
Скорость	3600 оборотов/мин	3600 оборотов/мин
Рабочий диаметр	1910×1030 мм	1910×1030 мм
Размеры	2019×1040×1270 мм	2019×1040×1270 мм
Диаметр диска	980 мм	980 мм

2.3. Блок управления двигателем



3. Эксплуатация

3.1. Процедуры перед запуском

Несмотря на то, что затирочная машина проходит предпродажную подготовку, перед её запуском в работу необходимо проверить следующее:

- Уровень топлива
- Уровень воды
- Уровень масла в двигателе
- Состояние воздушного фильтра
- Состояние рычагов, нуждающихся в ежедневной смазке, и лезвий машины

ПРИМЕЧАНИЕ. Если двигатель и коробка передач эксплуатируются без масла, гарантия на затирочную машину становится недействительной.

3.2. Запуск в работу

Перед запуском машины в работу оператор должен изучить расположение и назначение всех элементов управления. Эксплуатацию техники необходимо начать со следующих действий:

- Отрегулировать сиденье, выбрав удобное для себя расположение.
- Надавить на левую педаль аварийной остановки, повернуть ключ пуска двигателя и удерживать его, пока двигатель не заработает.

ПРИМЕЧАНИЕ. Перед запуском холодного двигателя необходимо полностью вытянуть ручку управления воздушной заслонкой. Иногда воздушную заслонку необходимо открыть и при пуске прогретого двигателя.

ПРИМЕЧАНИЕ. Работа стартера в течение более 5 секунд может привести к его поломке. Если двигатель не запускается, следует повернуть обратно переключатель пуска и подождать 10 секунд перед повторной попыткой запуска.

Далее необходимо выполнить следующее:

- Дать двигателю прогреться
- Надавить на педаль дроссельного управления для начала работы

3.3. Остановка техники

Для прекращения работы техники необходимо:

1. Вернуть рычаги управления в нейтральное положение и отпустить педаль дроссельного управления.
2. Отпустить педаль аварийной остановки.
3. Для полной остановки двигателя перевести переключатель в положение «О» (Выкл.).

ПРИМЕЧАНИЕ. Для экстренной остановки необходимо отпустить педаль аварийной остановки.

3.4. Управление движением машины

Управление движением машины не сложно. Предварительно ознакомьтесь с принципами управления.

Рекомендуем опробовать маневренность затирочной машины на готовом или ровном участке поверхности на низких оборотах.

Для управления и изменения направления движением машины:

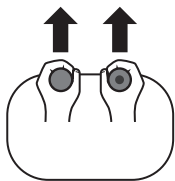

Вперед: толкните ручки управления вперед

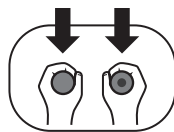

Назад: потяните ручки управления назад

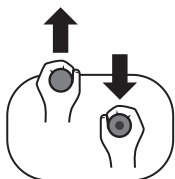

Поворот по часовой стрелке: толкните левую рукоятку управления вперед, потяните правую ручку управления назад.

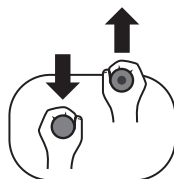

Поворот против часовой стрелки: толкните правую рукоятку управления вперед, потяните левую ручку управления назад.



Влево: сдвиньте правую ручку управления влево.

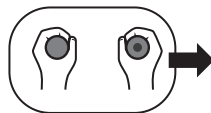

Вправо: сдвиньте правую ручку управления вправо.



ПРЕДУПРЕЖДЕНИЕ! Выполнение работ на мокрых участках обрабатываемой поверхности может привести к временной потере управления и связанным с этим риском получения травм и материальному ущербу.

3.5. Регулировка угла наклона лопастей

1. Замедлите машину до полной остановки
2. Установите на левой рукоятке регулировки необходимый угол наклона лопастей (поворачивая рукоятку вовнутрь вы увеличиваете угол наклона).
3. Затем отрегулируйте правую сторону поворотом правой рукоятки.

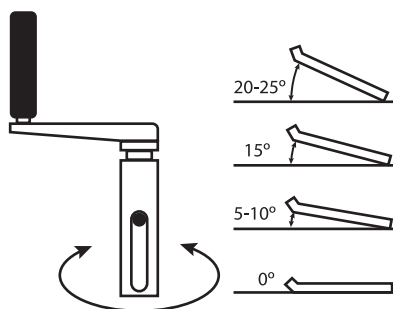
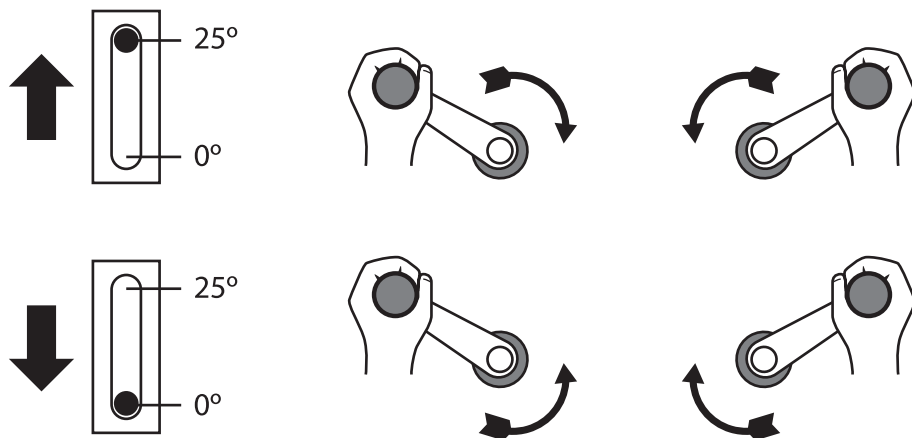

Этапы обработки бетона		Рекомендуемый угол наклона лопастей
1	Сырая поверхность	0°
2	Сырая/пластичная поверхность	0-10°
3	Полутвердая поверхность	5-15°
4	Твердая поверхность (чистовая обработка, полировка)	15-25°

4. Техническое обслуживание

4.1. Таблица технического обслуживания

В таблице ниже указаны основные требования по обслуживанию лезвий и двигателя. Ознакомьтесь требованиями технического обслуживания двигателя. Ознакомьтесь с руководством изготовителя для получения дополнительной информации по техобслуживанию двигателя.

— Для обслуживания двигателя наклоните сиденье вперед.

	Ежедневно	Каждые 20ч	50 ч	100 ч	200 ч	300 ч
Смазка узлов лопастей.	•					
Проверка уровня топлива.	•					
Проверка уровня масла в двигателе.	•					
Проверка воздушного фильтра и очистка/замена.	•					
Проверка навесного оборудования.	•					
Очистка и промывка от цемента.	•					
Проверка уровня масла в редукторе.		•				
Смазка редуктора и рычагов управления.		•				
Смазка соединений.		•				
Проверка ремня двигателя на степень износа.			•			
Замена масла в двигателе.				•		
Проверка топливного фильтра.				•		
Проверка состояния свечи зажигания.					•	
Замена масляного фильтра.					•	
Замена свечи зажигания.						•
Замена топливного фильтра.						•
Замена клапана давления в редукторе.						•
Замена масла в редукторе.						•

4.2. Редуктор



Проверяйте уровень масла в редукторе каждые 20 моточасов и каждые 300 моточасов производите замену масла в редукторе.

ПРИМЕЧАНИЕ: не смешивайте разные типы масла. Не переливайте масло. Это может вызвать повреждение редуктора.

4.3. Смазка



Масло в двигателе

Всегда проверяйте уровень масла в двигателе перед работой. Используйте рекомендованный тип масла для двигателей Хонда. Заливайте масло до необходимых уровней.



Узлы затирочной машины

Органы управления, редуктор, узлы лопастей также нуждаются в смазке. Осуществляйте смазку основных узлов раз в неделю или каждые 20 моточасов для предотвращения их износа и раннего выхода из строя.

5. Транспортировка



ВСЕГДА выключайте двигатель и вытаскивайте ключ зажигания из машины при транспортировке.

Чтобы поднять машину присоедините 2 цепи с разных сторон машины, используя транспортировочные отверстия.



ПРИМЕЧАНИЕ: убедитесь, что подъемный механизм сможет поднять и удерживать вес машины (информация о весе машины расположена на шильде).

– Используйте тележку с колесами для транспортировки.

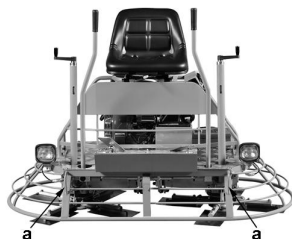

6. Устранение неисправностей

6.1. Возможные неисправности и их решение

Проблема	Возможная причина	Устранение
Двигатель не заводится	Неисправность двигателя	Свяжитесь с производителем
Машина сильно вибрирует	Некорректное управление	Слишком сильное нажатие на рычаги управления
	Погнут рычаг управления	Поменяйте рычаг
	Погнуто лезвие	Поменяйте лезвие
	Главный вал поврежден при транспортировке	Замените вал
Машина не двигается	Порван приводной ремень	Замените ремень
	Лезвия не касаются цемента	Поменяйте наклон лезвий
	Повредилась шпонка вала	Поменяйте шпонку
Машина работает очень шумно	Лезвия касаются друг друга при работе	Замените лезвия
	Повредилась шпонка вала	Проверьте и замените
	Ослабло сцепление	Подтяните или замените

7. Гарантийные обязательства

Благодарим Вас за выбор продукции торговой марки «STEM Techno».

ⓘ При покупке просим Вас внимательно изучить условия гарантии.

Обращаем Ваше внимание на то, что гарантийные обязательства осуществляются при наличии правильно заполненного гарантийного талона с указанием в нем даты продажи, серийного номера, печати (штампа) и подписи продавца. При отсутствии у Вас правильно заполненного гарантийного талона мы будем вынуждены отказать Вам в гарантийном обслуживании.

Во избежание недоразумений убедительно просим Вас перед началом работы с изделием внимательно ознакомиться с руководством по эксплуатации.

Правовой основой настоящих гарантийных условий является действующее законодательство Российской Федерации, в частности, последняя редакция Федерального закона «О защите прав потребителей» и Гражданский кодекс Российской Федерации.

Гарантийный срок эксплуатации на изделие составляет 12 месяцев. Этот срок исчисляется со дня продажи конечному потребителю.

Наши гарантийные обязательства распространяются только на неисправности, выявленные в течение гарантийного срока, и обусловленные производственными, технологическими и конструктивными дефектами, т. е. допущенными по вине предприятия-изготовителя. Принятие решения о ремонте оборудования (его частей) или замене их является исключительным правом сервисного центра.

Гарантийные обязательства не распространяются на:

- Неисправности изделия, возникшие в результате:
 - а) несоблюдения пользователем предписаний руководства по эксплуатации;
 - б) механического повреждения, вызванного внешним или любым другим воздействием;
 - в) применения изделия не по назначению;
 - г) воздействия неблагоприятных атмосферных и внешних факторов на изделие, таких как дождь, снег, повышенная влажность, нагрев, агрессивные среды;
 - д) несоответствие требованиям используемых горюче-смазочных материалов, или параметров питающей электросети, повлекшее за собой выход из строя двигателя, или других узлов изделия;
 - е) использования принадлежностей и расходных материалов, не предусмотренных технологической конструкцией данной модели;
 - ж) попадания внутрь изделия инородных предметов или засорения вентиляционных отверстий большим количеством отходов, таких как пыль, бетон, и т.п.;
 - з) несоблюдения периодичности технического обслуживания, указанного в руководстве по эксплуатации изделия.
- На изделия, подвергавшиеся вскрытию, с изменением конструкции или следами ремонта неуполномоченных лиц.

- На неисправности, возникшие вследствие ненадлежащего обращения или хранения изделия.
- Гарантия не распространяется на расходные материалы и узлы, подвергающиеся естественному износу, такие как приводные ремни, свечи зажигания, пусковой веревочный трос двигателя, фильтры двигателя, тросы и рычаги управления, фары, лампочки, крепежные изделия – болты, гайки, фланцы, системы орошения, подшипники, резиновые уплотнения, расходные быстроизнашивающиеся элементы - прокладки, муфты, соединения, демпферы.
- На изделия без четко читаемого серийного номера, либо невозможность его идентифицировать. Несовпадение серийного номера оборудования и серийного номера, указанного в гарантийном талоне.
- Гарантия не распространяется на выход из строя двигателей в случае несоблюдения Покупателем обязательных правил технического обслуживания, а именно: замена масла, чистка и замена воздушного фильтра, чистка и замена свечей зажигания, чистка стартера. А также, в случае применения несоответствующим параметрам топлива, в случае пуска двигателя без масла или с недостаточным уровнем масла.
- Ремонт и обслуживание техники должен осуществляться только авторизованным сервисным центром производителя.
- Ремонт и обслуживание оборудования в СЦ производится при наличии необходимого пакета сопроводительных документов: рекламационного акта, документа продажи (кассового чека), заполненного гарантийного талона, претензии от покупателя.
- Гарантия не покрывает и не возмещает убытки, возникшие вследствие простоя или эксплуатации вышедшего из строя оборудования.
- Изделия принимаются в сервисный центр только в чистом виде. Изделие должно быть предоставлено в полной комплектации, комплектация изделия подробно описывается в акте приемки.

ⓘ Обращаем ваше внимание, что доставка изделия в сервисный центр и из него осуществляется конечным потребителем (владельцем) самостоятельно или за его счет.

В случае отказа в проведении гарантийного ремонта возможно предоставление услуги платного ремонта.

**STEM
TECHNO**

EAC CE



Производитель:

Jiangsu Excalibur Power Machinery Co., Ltd.
Chuanghui Road, Lincheng Technology Industrial Area, Xinghua City, Jiangsu Province, P.R.China

Импортер:

ООО «МК ТехноПрофи»
Россия, 109542, г. Москва, Рязанский пр-кт, 91, к. 1, кв. 305



stem-techno.ru



8 (800) 700-16-56